



Российская Федерация
Новгородская область
АДМИНИСТРАЦИЯ НОВГОРОДСКОГО МУНИЦИПАЛЬНОГО РАЙОНА

ПОСТАНОВЛЕНИЕ

от 18.09.2023 № 501
Великий Новгород

О внесении изменений в постановление от 30.12.2009 № 1899

В соответствии с Федеральным законом от 24 июля 2007 года № 209-ФЗ «О развитии малого и среднего предпринимательства в Российской Федерации», Уставом муниципального образования Новгородский муниципальный район, решением Думы Новгородского муниципального района от 26.05.2017 № 200 «Об утверждении Положения о порядке управления и распоряжения муниципальным имуществом Новгородского муниципального района», пунктами 3.5., 3.6. Порядка формирования, ведения и обязательного опубликования перечня муниципального имущества Новгородского муниципального района в целях предоставления его во владение и (или) пользование субъектам малого и среднего предпринимательства и организациям, образующим инфраструктуру поддержки субъектов малого и среднего предпринимательства, а также об условиях предоставления такого имущества в аренду, утвержденным постановлением Администрации Новгородского муниципального района от 03.12.2018 № 680, Администрация Новгородского муниципального района **ПОСТАНОВЛЯЕТ**:

1. Внести изменения в постановление Главы Новгородского муниципального района от 30.12.2009 № 1899 (далее – постановление), дополнив Перечень муниципального имущества Новгородского муниципального района в целях предоставления во владение и (или) пользование субъектам малого и среднего предпринимательства и организациям, образующим инфраструктуру поддержки субъектов малого и среднего предпринимательства, утвержденный постановлением, строкой следующего содержания: «

№ п/п	Наименование имущества и его характеристики	Основание внесения записи	Примечание (сведения об арендаторах и договорах аренды)
1	имущественный комплекс (нежилые здания), расположенный по адресу: Новгородский район, д. Савино	ИП Василевский С.И.	

». 2. Опубликовать настоящее постановление в периодическом печатном издании Новгородского муниципального района «Официальный вестник Новгородского муниципального района» и разместить на официальном сайте Администрации Новгородского муниципального района в информационно-телекоммуникационной сети «Интернет».

Первый заместитель
Главы Администрации И.И. Щербань

Российская Федерация
Новгородская область
АДМИНИСТРАЦИЯ НОВГОРОДСКОГО МУНИЦИПАЛЬНОГО РАЙОНА

ПОСТАНОВЛЕНИЕ

от 18.09.2023 № 502
Великий Новгород

О признании утратившим силу постановления от 16.06.2023 № 361

В соответствии с Уставом муниципального образования Новгородский муниципальный район, Администрация Новгородского муниципального района **ПОСТАНОВЛЯЕТ**:

2. Признать утратившим силу постановление Администрации Новгородского муниципального района от 16.06.2023 № 361 «О мерах пожарной безопасности на землях государственного запаса в период особого противопожарного режима».

3. Опубликовать настоящее постановление в периодическом печатном издании Новгородского муниципального района «Официальный вестник Новгородского муниципального района» и разместить на официальном сайте Администрации Новгородского муниципального района в информационно-телекоммуникационной сети «Интернет».

Первый заместитель
Главы Администрации И.И. Щербань

Российская Федерация
Новгородская область
АДМИНИСТРАЦИЯ НОВГОРОДСКОГО МУНИЦИПАЛЬНОГО РАЙОНА

РАСПОРЯЖЕНИЕ

от 19.09.2023 № 2195-рг
Великий Новгород

О внесении изменений в распоряжение от 30.11.2020 № 2317-рг

В соответствии с Уставом муниципального образования Новгородский муниципальный район:

1. Внести изменения в распоряжение Администрации Новгородского муниципального района от 30.11.2020 № 2317-рг «Об утверждении Положения о персональных данных муниципальных служащих, служащих, работников Администрации Новгородского муниципального района» (далее – Распоряжение), изложив список лиц, уполномоченных на получение, обработку, хранение, передачу и любое другое использование персональных данных муниципальных служащих, служащих, работников Администрации Новгородского муниципального района, в следующей редакции:»

СПИСОК

лиц, уполномоченных на получение, обработку, хранение, передачу и любое другое использование персональных данных муниципальных служащих, служащих, работников Администрации Новгородского муниципального района

Васильева Нина Александровна	- заместитель начальника отдела кадров комитета муниципальной службы;
Елифанова Елена Юрьевна	- главный специалист управления бухгалтерского учета;
Железкова Ольга Сергеевна	- заведующий сектором мобилизационной подготовки;
Кабенкова Дарья Викторовна	- главный специалист комитета муниципальной службы;
Кожин Владимир Владимирович	- председатель комитета по управлению муниципальным имуществом;
Кривокрысенко Дмитрий Вячеславович	- начальник управления информатизации;
Любимов Артем Владимирович	- ведущий служащий управления информатизации;
Миронова Оксана Владимировна	- председатель комитета муниципальной службы;
Михайлова Ольга Владимировна	- заместитель председателя комитета муниципальной службы;
Морозова Нина Андреевна	- заместитель председателя комитета по управлению муниципальным имуществом;
Сидорова Екатерина Юрьевна	- главный специалист отдела кадров комитета муниципальной службы;
Улыбышева Татьяна Петровна	- ведущий служащий комитета муниципальной службы;
Федорова Татьяна Евгеньевна	- заместитель Главы Администрации Новгородского муниципального района;
Щербань Ирина Ивановна	- первый заместитель Главы Администрации Новгородского муниципального района;
Янковская Ангелина Дмитриевна	- главный специалист, заместитель главного бухгалтера управления бухгалтерского учета;
Яшина Лариса Михайловна	- начальник управления бухгалтерского учета, главный бухгалтер.

».2. Опубликовать настоящее распоряжение в периодическом печатном издании Новгородского муниципального района «Официальный вестник Новгородского муниципального района» и разместить на официальном сайте Администрации Новгородского муниципального района в информационно-телекоммуникационной сети «Интернет».

Первый заместитель
Главы Администрации

И.И. Щербань

ИЗВЕЩЕНИЕ О ПРОВЕДЕНИИ ЗАСЕДАНИЯ СОГЛАСИТЕЛЬНОЙ КОМИССИИ ПО ВОПРОСУ СОГЛАСОВАНИЯ МЕСТОПОЛОЖЕНИЯ ГРАНИЦ ЗЕМЕЛЬНЫХ УЧАСТКОВ ПРИ ВЫПОЛНЕНИИ КОМПЛЕКСНЫХ КАДАСТРОВЫХ РАБОТ

В отношении объектов недвижимого имущества, расположенных на территории кадастрового квартала:

субъект Российской Федерации: Новгородская область
муниципальное образование: Новгородский муниципальный район
населенный пункт: д. Белая Гора
номер кадастрового квартала: 53:11:0200204

в соответствии с муниципальным контрактом от « 13 » марта 2023 г. № 55/2023 выполняются комплексные кадастровые работы.

Уведомляем всех заинтересованных лиц о завершении подготовки проекта карты-плана территории, с которым можно ознакомиться по адресу работы согласительной комиссии: Великий Новгород, ул. Тихвинская, д. 7, каб. 8 или на официальных сайтах в информационно-телекоммуникационной сети «Интернет»:

Администрация Новгородского муниципального района

<http://www.новгородский-район.рф> (в разделе «Градостроительная деятельность», подраздел «Комплексные кадастровые работы»)

Министерство строительства, архитектуры и имущественных отношений Новгородской области

<https://minstroy.novreg.ru/>

Управление Росреестра по Новгородской области

<https://rosreestr.gov.ru/> (в разделе «Открытая служба», подраздел «Статистика и аналитика»)

Заседание согласительной комиссии по вопросу согласования местоположения границ земельных участков, в отношении которых проводятся комплексные кадастровые работы на территории кадастрового квартала: 53:11:0200204, состоится по адресу: Великий Новгород, ул. Тихвинская, д. 7, каб. 5 « 09 » октября 2023 г. в 10 часов 40 минут.

Для участия в согласовании местоположения границ при себе необходимо иметь документ, удостоверяющий личность, а также документы, подтверждающие права на соответствующий земельный участок.

Обоснованные возражения относительно местоположения границ земельных участков, содержащегося в проекте карты-плана территории, можно представить в согласительную комиссию в письменной форме в период

с « 15 » сентября 2023 г. по « 09 » октября 2023 г. и

с « 09 » октября 2023 г. по « 13 » ноября 2023 г.

Возражения оформляются в соответствии с частью 15 статьи 42.10 Федерального закона от 24 июля 2007 г. N 221-ФЗ "О государственном кадастре недвижимости" и включают в себя сведения о лице, направившем данное возражение, в том числе фамилию, имя и (при наличии) отчество, а также адрес правообладателя и (или) адрес электронной почты правообладателя, реквизиты документа, удостоверяющего его личность, обоснование причин его несогласия с местоположением границы земельного участка, кадастровый номер земельного участка (при наличии) или обозначение образуемого земельного участка в соответствии с проектом карты-плана территории. К указанным возражениям должны быть приложены копии документов, подтверждающих право лица, направившего данное возражение, на такой земельный участок, или иные документы, устанавливающие или удостоверяющие права на такой земельный участок, а также документы, определяющие (определявшие) местоположение границ при образовании такого земельного участка (при наличии).

В случае отсутствия таких возражений местоположение границ земельных участков считается согласованным.

ИЗВЕЩЕНИЕ О ПРОВЕДЕНИИ ЗАСЕДАНИЯ СОГЛАСИТЕЛЬНОЙ КОМИССИИ ПО ВОПРОСУ СОГЛАСОВАНИЯ МЕСТОПОЛОЖЕНИЯ ГРАНИЦ ЗЕМЕЛЬНЫХ УЧАСТКОВ ПРИ ВЫПОЛНЕНИИ КОМПЛЕКСНЫХ КАДАСТРОВЫХ РАБОТ

В отношении объектов недвижимого имущества, расположенных на территории кадастрового квартала:

субъект Российской Федерации: Новгородская область
муниципальное образование: Новгородский муниципальный район
населенный пункт: с. Бронница
номер кадастрового квартала: 53:11:0200301

в соответствии с муниципальным контрактом от « 13 » марта 2023 г. № 55/2023 выполняются комплексные кадастровые работы.

Уведомляем всех заинтересованных лиц о завершении подготовки проекта карты-плана территории, с которым можно ознакомиться по адресу работы согласительной комиссии: Великий Новгород, ул. Тихвинская, д. 7, каб. 8 или на официальных сайтах в информационно-телекоммуникационной сети «Интернет»:

Администрация Новгородского муниципального района	http://www.новгородский-район.рф (в разделе «Градостроительная деятельность», подраздел «Комплексные кадастровые работы»)
Министерство строительства, архитектуры и имущественных отношений Новгородской области	https://minstroy.novreg.ru/
Управление Росреестра по Новгородской области	https://rosreestr.gov.ru/ (в разделе «Открытая служба», подраздел «Статистика и аналитика»)

Заседание согласительной комиссии по вопросу согласования местоположения границ земельных участков, в отношении которых проводятся комплексные кадастровые работы на территории кадастрового квартала: 53:11:0200301, состоится по адресу: Великий Новгород, ул. Тихвинская, д. 7, каб. 5 « 09 » октября 2023 г. в 09 часов 00 минут.

Для участия в согласовании местоположения границ при себе необходимо иметь документ, удостоверяющий личность, а также документы, подтверждающие права на соответствующий земельный участок.

Обоснованные возражения относительно местоположения границ земельных участков, содержащегося в проекте карты-плана территории, можно представить в согласительную комиссию в письменной форме в период с « 15 » сентября 2023 г. по « 09 » октября 2023 г. и с « 09 » октября 2023 г. по « 13 » ноября 2023 г.

Возражения оформляются в соответствии с частью 15 статьи 42.10 Федерального закона от 24 июля 2007 г. N 221-ФЗ "О государственном кадастре недвижимости" и включают в себя сведения о лице, направившем данное возражение, в том числе фамилию, имя и (при наличии) отчество, а также адрес правообладателя и (или) адрес электронной почты правообладателя, реквизиты документа, удостоверяющего его личность, обоснование причин его несогласия с местоположением границы земельного участка, кадастровый номер земельного участка (при наличии) или обозначение образуемого земельного участка в соответствии с проектом карты-плана территории. К указанным возражениям должны быть приложены копии документов, подтверждающих право лица, направившего данное возражение, на такой земельный участок, или иные документы, устанавливающие или удостоверяющие права на такой земельный участок, а также документы, определяющие (определявшие) местоположение границ при образовании такого земельного участка (при наличии).

В случае отсутствия таких возражений местоположение границ земельных участков считается согласованным.

ИЗВЕЩЕНИЕ О ПРОВЕДЕНИИ ЗАСЕДАНИЯ СОГЛАСИТЕЛЬНОЙ КОМИССИИ ПО ВОПРОСУ СОГЛАСОВАНИЯ МЕСТОПОЛОЖЕНИЯ ГРАНИЦ ЗЕМЕЛЬНЫХ УЧАСТКОВ ПРИ ВЫПОЛНЕНИИ КОМПЛЕКСНЫХ КАДАСТРОВЫХ РАБОТ

В отношении объектов недвижимого имущества, расположенных на территории кадастрового квартала:

субъект Российской Федерации: Новгородская область
муниципальное образование: Новгородский муниципальный район
населенный пункт: с. Бронница
номер кадастрового квартала: 53:11:0200302

в соответствии с муниципальным контрактом от « 13 » марта 2023 г. № 55/2023 выполняются комплексные кадастровые работы.

Уведомляем всех заинтересованных лиц о завершении подготовки проекта карты-плана территории, с которым можно ознакомиться по адресу работы согласительной комиссии: Великий Новгород, ул. Тихвинская, д. 7, каб. 8 или на официальных сайтах в информационно-телекоммуникационной сети «Интернет»:

Администрация Новгородского муниципального района	http://www.новгородский-район.рф (в разделе «Градостроительная деятельность», подраздел «Комплексные кадастровые работы»)
Министерство строительства, архитектуры и имущественных отношений Новгородской области	https://minstroy.novreg.ru/
Управление Росреестра по Новгородской области	https://rosreestr.gov.ru/ (в разделе «Открытая служба», подраздел «Статистика и аналитика»)

Заседание согласительной комиссии по вопросу согласования местоположения границ земельных участков, в отношении которых проводятся комплексные кадастровые работы на территории кадастрового квартала: 53:11:0200302, состоится по адресу: Великий Новгород, ул. Тихвинская, д. 7, каб. 5 « 09 » октября 2023 г. в 09 часов 20 минут.

Для участия в согласовании местоположения границ при себе необходимо иметь документ, удостоверяющий личность, а также документы, подтверждающие права на соответствующий земельный участок.

Обоснованные возражения относительно местоположения границ земельных участков, содержащегося в проекте карты-плана территории, можно представить в согласительную комиссию в письменной форме в период с « 15 » сентября 2023 г. по « 09 » октября 2023 г. и с « 09 » октября 2023 г. по « 13 » ноября 2023 г.

Возражения оформляются в соответствии с частью 15 статьи 42.10 Федерального закона от 24 июля 2007 г. N 221-ФЗ "О государственном кадастре недвижимости" и включают в себя сведения о лице, направившем данное возражение, в том числе фамилию, имя и (при наличии) отчество, а также адрес правообладателя и (или) адрес электронной почты правообладателя, реквизиты документа, удостоверяющего его личность, обоснование причин его несогласия с местоположением границы земельного участка, кадастровый номер земельного участка (при наличии) или обозначение образуемого земельного участка в соответствии с проектом карты-плана территории. К указанным возражениям должны быть приложены копии документов, подтверждающих право лица, направившего данное возражение, на такой земельный участок, или иные документы, устанавливающие или удостоверяющие права на такой земельный участок, а также документы, определяющие (определявшие) местоположение границ при образовании такого земельного участка (при наличии).

В случае отсутствия таких возражений местоположение границ земельных участков считается согласованным.

ИЗВЕЩЕНИЕ О ПРОВЕДЕНИИ ЗАСЕДАНИЯ СОГЛАСИТЕЛЬНОЙ КОМИССИИ ПО ВОПРОСУ СОГЛАСОВАНИЯ МЕСТОПОЛОЖЕНИЯ ГРАНИЦ ЗЕМЕЛЬНЫХ УЧАСТКОВ ПРИ ВЫПОЛНЕНИИ КОМПЛЕКСНЫХ КАДАСТРОВЫХ РАБОТ

В отношении объектов недвижимого имущества, расположенных на территории кадастрового квартала:

субъект Российской Федерации: Новгородская область
муниципальное образование: Новгородский муниципальный район
населенный пункт: с. Бронница
номер кадастрового квартала: 53:11:0200303

в соответствии с муниципальным контрактом от « 13 » марта 2023 г. № 55/2023 выполняются комплексные кадастровые работы.

Уведомляем всех заинтересованных лиц о завершении подготовки проекта карты-плана территории, с которым можно ознакомиться по адресу работы согласительной комиссии: Великий Новгород, ул. Тихвинская, д. 7, каб. 8 или на официальных сайтах в информационно-телекоммуникационной сети «Интернет»:

Администрация Новгородского муниципального района	http://www.новгородский-район.рф (в разделе «Градостроительная деятельность», подраздел «Комплексные кадастровые работы»)
Министерство строительства, архитектуры и имущественных отношений Новгородской области	https://minstroy.novreg.ru/
Управление Росреестра по Новгородской области	https://rosreestr.gov.ru/ (в разделе «Открытая служба», подраздел «Статистика и аналитика»)

Заседание согласительной комиссии по вопросу согласования местоположения границ земельных участков, в отношении которых

проводятся комплексные кадастровые работы на территории кадастрового квартала: 53:11:0200303, состоится по адресу: Великий Новгород, ул. Тихвинская, д. 7, каб. 5 « 09 » октября 2023 г. в 09 часов 40 минут.

Для участия в согласовании местоположения границ при себе необходимо иметь документ, удостоверяющий личность, а также документы, подтверждающие права на соответствующий земельный участок.

Обоснованные возражения относительно местоположения границ земельных участков, содержащегося в проекте карты-плана территории, можно представить в согласительную комиссию в письменной форме в период

с « 15 » сентября 2023 г. по « 09 » октября 2023 г. и

с « 09 » октября 2023 г. по « 13 » ноября 2023 г.

Возражения оформляются в соответствии с частью 15 статьи 42.10 Федерального закона от 24 июля 2007 г. N 221-ФЗ "О государственном кадастре недвижимости" и включают в себя сведения о лице, направившем данное возражение, в том числе фамилию, имя и (при наличии) отчество, а также адрес правообладателя и (или) адрес электронной почты правообладателя, реквизиты документа, удостоверяющего его личность, обоснование причин его несогласия с местоположением границы земельного участка, кадастровый номер земельного участка (при наличии) или обозначение образуемого земельного участка в соответствии с проектом карты-плана территории. К указанным возражениям должны быть приложены копии документов, подтверждающих право лица, направившего данное возражение, на такой земельный участок, или иные документы, устанавливающие или удостоверяющие права на такой земельный участок, а также документы, определяющие (определявшие) местоположение границ при образовании такого земельного участка (при наличии).

В случае отсутствия таких возражений местоположение границ земельных участков считается согласованным.

ИЗВЕЩЕНИЕ О ПРОВЕДЕНИИ ЗАСЕДАНИЯ СОГЛАСИТЕЛЬНОЙ КОМИССИИ ПО ВОПРОСУ СОГЛАСОВАНИЯ МЕСТОПОЛОЖЕНИЯ ГРАНИЦ ЗЕМЕЛЬНЫХ УЧАСТКОВ ПРИ ВЫПОЛНЕНИИ КОМПЛЕКСНЫХ КАДАСТРОВЫХ РАБОТ

В отношении объектов недвижимого имущества, расположенных на территории кадастрового квартала:

субъект Российской Федерации: Новгородская область

муниципальное образование: Новгородский муниципальный район

населенный пункт: с. Бронница

номер кадастрового квартала: 53:11:0200304

в соответствии с муниципальным контрактом от « 13 » марта 2023 г. № 55/2023 выполняются комплексные кадастровые работы.

Уведомляем всех заинтересованных лиц о завершении подготовки проекта карты-плана территории, с которым можно ознакомиться по адресу работы согласительной комиссии: Великий Новгород, ул. Тихвинская, д. 7, каб. 8 или на официальных сайтах в информационно-телекоммуникационной сети «Интернет»:

Администрация Новгородского муниципального района

<http://www.новгородский-район.рф> (в разделе «Градостроительная деятельность», подраздел «Комплексные кадастровые работы»)

Министерство строительства, архитектуры и имущественных отношений Новгородской области

<https://minstroy.novreg.ru/>

Управление Росреестра по Новгородской области

<https://rosreestr.gov.ru/> (в разделе «Открытая служба», подраздел «Статистика и аналитика»)

Заседание согласительной комиссии по вопросу согласования местоположения границ земельных участков, в отношении которых проводятся комплексные кадастровые работы на территории кадастрового квартала: 53:11:0200304, состоится по адресу: Великий Новгород, ул. Тихвинская, д. 7, каб. 5 « 09 » октября 2023 г. в 10 часов 00 минут.

Для участия в согласовании местоположения границ при себе необходимо иметь документ, удостоверяющий личность, а также документы, подтверждающие права на соответствующий земельный участок.

Обоснованные возражения относительно местоположения границ земельных участков, содержащегося в проекте карты-плана территории, можно представить в согласительную комиссию в письменной форме в период

с « 15 » сентября 2023 г. по « 09 » октября 2023 г. и

с « 09 » октября 2023 г. по « 13 » ноября 2023 г.

Возражения оформляются в соответствии с частью 15 статьи 42.10 Федерального закона от 24 июля 2007 г. N 221-ФЗ "О государственном кадастре недвижимости" и включают в себя сведения о лице, направившем данное возражение, в том числе фамилию, имя и (при наличии) отчество, а также адрес правообладателя и (или) адрес электронной почты правообладателя, реквизиты документа, удостоверяющего его личность, обоснование причин его несогласия с местоположением границы земельного участка, кадастровый номер земельного участка (при наличии) или обозначение образуемого земельного участка в соответствии с проектом карты-плана территории. К указанным возражениям должны быть приложены копии документов, подтверждающих право лица, направившего данное возражение, на такой земельный участок, или иные документы, устанавливающие или удостоверяющие права на такой земельный участок, а также документы, определяющие (определявшие) местоположение границ при образовании такого земельного участка (при наличии).

В случае отсутствия таких возражений местоположение границ земельных участков считается согласованным.

ИЗВЕЩЕНИЕ О ПРОВЕДЕНИИ ЗАСЕДАНИЯ СОГЛАСИТЕЛЬНОЙ КОМИССИИ ПО ВОПРОСУ СОГЛАСОВАНИЯ МЕСТОПОЛОЖЕНИЯ ГРАНИЦ ЗЕМЕЛЬНЫХ УЧАСТКОВ ПРИ ВЫПОЛНЕНИИ КОМПЛЕКСНЫХ КАДАСТРОВЫХ РАБОТ

В отношении объектов недвижимого имущества, расположенных на территории кадастрового квартала:

субъект Российской Федерации: Новгородская область

муниципальное образование: Новгородский муниципальный район

населенный пункт: с. Бронница

номер кадастрового квартала: 53:11:0200305

в соответствии с муниципальным контрактом от « 13 » марта 2023 г. № 55/2023 выполняются комплексные кадастровые работы.

Уведомляем всех заинтересованных лиц о завершении подготовки проекта карты-плана территории, с которым можно ознакомиться по адресу работы согласительной комиссии: Великий Новгород, ул. Тихвинская, д. 7, каб. 8 или на официальных сайтах в информационно-телекоммуникационной сети «Интернет»:

Администрация Новгородского муниципального района

<http://www.новгородский-район.рф> (в разделе «Градостроительная деятельность», подраздел «Комплексные кадастровые работы»)

Министерство строительства, архитектуры и имущественных отношений Новгородской области

<https://minstroy.novreg.ru/>

Управление Росреестра по Новгородской области

<https://rosreestr.gov.ru/> (в разделе «Открытая служба», подраздел «Статистика и аналитика»)

Заседание согласительной комиссии по вопросу согласования местоположения границ земельных участков, в отношении которых проводятся комплексные кадастровые работы на территории кадастрового квартала: 53:11:0200305, состоится по адресу: Великий Новгород, ул. Тихвинская, д. 7, каб. 5 « 09 » октября 2023 г. в 10 часов 20 минут.

Для участия в согласовании местоположения границ при себе необходимо иметь документ, удостоверяющий личность, а также документы, подтверждающие права на соответствующий земельный участок.

Обоснованные возражения относительно местоположения границ земельных участков, содержащегося в проекте карты-плана территории, можно представить в согласительную комиссию в письменной форме в период

с « 15 » сентября 2023 г. по « 09 » октября 2023 г. и

с « 09 » октября 2023 г. по « 13 » ноября 2023 г.

Возражения оформляются в соответствии с частью 15 статьи 42.10 Федерального закона от 24 июля 2007 г. N 221-ФЗ "О государственном кадастре недвижимости" и включают в себя сведения о лице, направившем данное возражение, в том числе фамилию, имя и (при наличии) отчество, а также адрес правообладателя и (или) адрес электронной почты правообладателя, реквизиты документа, удостоверяющего его личность, обоснование причин его несогласия с местоположением границы земельного участка, кадастровый номер земельного участка (при наличии) или обозначение образуемого земельного участка в соответствии с проектом карты-плана территории. К указанным возражениям должны быть приложены копии документов, подтверждающих право лица, направившего данное возражение, на такой земельный участок, или иные документы, устанавливающие или удостоверяющие права на такой земельный участок, а также документы, определяющие (определявшие) местоположение границ при образовании такого земельного участка (при наличии).

В случае отсутствия таких возражений местоположение границ земельных участков считается согласованным.

ИЗВЕЩЕНИЕ О ПРОВЕДЕНИИ ЗАСЕДАНИЯ СОГЛАСИТЕЛЬНОЙ КОМИССИИ ПО ВОПРОСУ СОГЛАСОВАНИЯ МЕСТОПОЛОЖЕНИЯ ГРАНИЦ ЗЕМЕЛЬНЫХ УЧАСТКОВ ПРИ ВЫПОЛНЕНИИ КОМПЛЕКСНЫХ КАДАСТРОВЫХ РАБОТ

В отношении объектов недвижимого имущества, расположенных на территории кадастрового квартала:

субъект Российской Федерации: Новгородская область
муниципальное образование: Новгородский муниципальный район
населенный пункт: д. Красные Станки
номер кадастрового квартала: 53:11:1000205

в соответствии с муниципальным контрактом от « 13 » марта 2023 г. № 55/2023 выполняются комплексные кадастровые работы.

Уведомляем всех заинтересованных лиц о завершении подготовки проекта карты-плана территории, с которым можно ознакомиться по адресу работы согласительной комиссии: Великий Новгород, ул. Тихвинская, д. 7, каб. 8 или на официальных сайтах в информационно-телекоммуникационной сети «Интернет»:

Администрация Новгородского муниципального района

<http://www.новгородский-район.рф> (в разделе «Градостроительная деятельность», подраздел «Комплексные кадастровые работы»)

Министерство строительства, архитектуры и имущественных отношений Новгородской области

<https://minstroy.novreg.ru/>

Управление Росреестра по Новгородской области

<https://rosreestr.gov.ru/> (в разделе «Открытая служба», подраздел «Статистика и аналитика»)

Заседание согласительной комиссии по вопросу согласования местоположения границ земельных участков, в отношении которых проводятся комплексные кадастровые работы на территории кадастрового квартала: 53:11:1000205, состоится по адресу: Великий Новгород, ул. Тихвинская, д. 7, каб. 5 « 09 » октября 2023 г. в 12 часов 40 минут.

Для участия в согласовании местоположения границ при себе необходимо иметь документ, удостоверяющий личность, а также документы, подтверждающие права на соответствующий земельный участок.

Обоснованные возражения относительно местоположения границ земельных участков, содержащегося в проекте карты-плана территории, можно представить в согласительную комиссию в письменной форме в период

с « 15 » сентября 2023 г. по « 09 » октября 2023 г. и

с « 09 » октября 2023 г. по « 13 » ноября 2023 г.

Возражения оформляются в соответствии с частью 15 статьи 42.10 Федерального закона от 24 июля 2007 г. N 221-ФЗ "О государственном кадастре недвижимости" и включают в себя сведения о лице, направившем данное возражение, в том числе фамилию, имя и (при наличии) отчество, а также адрес правообладателя и (или) адрес электронной почты правообладателя, реквизиты документа, удостоверяющего его личность, обоснование причин его несогласия с местоположением границы земельного участка, кадастровый номер земельного участка (при наличии) или обозначение образуемого земельного участка в соответствии с проектом карты-плана территории. К указанным возражениям должны быть приложены копии документов, подтверждающих право лица, направившего данное возражение, на такой земельный участок, или иные документы, устанавливающие или удостоверяющие права на такой земельный участок, а также документы, определяющие (определявшие) местоположение границ при образовании такого земельного участка (при наличии).

В случае отсутствия таких возражений местоположение границ земельных участков считается согласованным.

ИЗВЕЩЕНИЕ О ПРОВЕДЕНИИ ЗАСЕДАНИЯ СОГЛАСИТЕЛЬНОЙ КОМИССИИ ПО ВОПРОСУ СОГЛАСОВАНИЯ МЕСТОПОЛОЖЕНИЯ ГРАНИЦ ЗЕМЕЛЬНЫХ УЧАСТКОВ ПРИ ВЫПОЛНЕНИИ КОМПЛЕКСНЫХ КАДАСТРОВЫХ РАБОТ

В отношении объектов недвижимого имущества, расположенных на территории кадастрового квартала:

субъект Российской Федерации: Новгородская область
муниципальное образование: Новгородский муниципальный район
населенный пункт: д. Курицко
номер кадастрового квартала: 53:11:1800111

в соответствии с муниципальным контрактом от « 13 » марта 2023 г. № 55/2023 выполняются комплексные кадастровые работы.

Уведомляем всех заинтересованных лиц о завершении подготовки проекта карты-плана территории, с которым можно ознакомиться по адресу работы согласительной комиссии: Великий Новгород, ул. Тихвинская, д. 7, каб. 8 или на официальных сайтах в информационно-телекоммуникационной сети «Интернет»:

Администрация Новгородского муниципального района

<http://www.новгородский-район.рф> (в разделе «Градостроительная деятельность», подраздел «Комплексные кадастровые работы»)

Министерство строительства, архитектуры и имущественных отношений Новгородской области

<https://minstroy.novreg.ru/>

Управление Росреестра по Новгородской области

<https://rosreestr.gov.ru/> (в разделе «Открытая служба», подраздел «Статистика и аналитика»)

Заседание согласительной комиссии по вопросу согласования местоположения границ земельных участков, в отношении которых проводятся комплексные кадастровые работы на территории кадастрового квартала: 53:11:1800111, состоится по адресу: Великий Новгород, ул. Тихвинская, д. 7, каб. 5 « 09 » октября 2023 г. в 12 часов 20 минут.

Для участия в согласовании местоположения границ при себе необходимо иметь документ, удостоверяющий личность, а также документы, подтверждающие права на соответствующий земельный участок.

Обоснованные возражения относительно местоположения границ земельных участков, содержащегося в проекте карты-плана территории, можно представить в согласительную комиссию в письменной форме в период

с « 15 » сентября 2023 г. по « 09 » октября 2023 г. и

с « 09 » октября 2023 г. по « 13 » ноября 2023 г.

Возражения оформляются в соответствии с частью 15 статьи 42.10 Федерального закона от 24 июля 2007 г. N 221-ФЗ "О государственном кадастре недвижимости" и включают в себя сведения о лице, направившем данное возражение, в том числе фамилию, имя и (при наличии) отчество, а также адрес правообладателя и (или) адрес электронной почты правообладателя, реквизиты документа, удостоверяющего его личность, обоснование причин его несогласия с местоположением границы земельного участка, кадастровый номер земельного участка (при наличии) или обозначение образуемого земельного участка в соответствии с проектом карты-плана территории. К указанным возражениям должны быть приложены копии документов, подтверждающих право лица, направившего данное возражение, на такой земельный участок, или иные документы, устанавливающие или удостоверяющие права на такой земельный участок, а также документы, определяющие (определявшие) местоположение границ при образовании такого земельного участка (при наличии).

В случае отсутствия таких возражений местоположение границ земельных участков считается согласованным.

ИЗВЕЩЕНИЕ О ПРОВЕДЕНИИ ЗАСЕДАНИЯ СОГЛАСИТЕЛЬНОЙ КОМИССИИ ПО ВОПРОСУ СОГЛАСОВАНИЯ МЕСТОПОЛОЖЕНИЯ ГРАНИЦ ЗЕМЕЛЬНЫХ УЧАСТКОВ ПРИ ВЫПОЛНЕНИИ КОМПЛЕКСНЫХ КАДАСТРОВЫХ РАБОТ

В отношении объектов недвижимого имущества, расположенных на территории кадастрового квартала:

субъект Российской Федерации: Новгородская область

муниципальное образование: Новгородский муниципальный район

населенный пункт: д. Прилуки

номер кадастрового квартала: 53:11:0200105

в соответствии с муниципальным контрактом от « 13 » марта 2023 г. № 55/2023 выполняются комплексные кадастровые работы.

Уведомляем всех заинтересованных лиц о завершении подготовки проекта карты-плана территории, с которым можно ознакомиться по адресу работы согласительной комиссии: Великий Новгород, ул. Тихвинская, д. 7, каб. 8 или на официальных сайтах в информационно-телекоммуникационной сети «Интернет»:

Администрация Новгородского муниципального района

<http://www.новгородский-район.рф> (в разделе «Градостроительная деятельность», подраздел «Комплексные кадастровые работы»)

Министерство строительства, архитектуры и имущественных отношений Новгородской области

<https://minstroy.novreg.ru/>

Управление Росреестра по Новгородской области

<https://rosreestr.gov.ru/> (в разделе «Открытая служба», подраздел «Статистика и аналитика»)

Заседание согласительной комиссии по вопросу согласования местоположения границ земельных участков, в отношении которых проводятся комплексные кадастровые работы на территории кадастрового квартала: 53:11:0200105, состоится по адресу: Великий Новгород, ул. Тихвинская, д. 7, каб. 5 « 09 » октября 2023 г. в 11 часов 40 минут.

Для участия в согласовании местоположения границ при себе необходимо иметь документ, удостоверяющий личность, а также документы, подтверждающие права на соответствующий земельный участок.

Обоснованные возражения относительно местоположения границ земельных участков, содержащегося в проекте карты-плана территории, можно представить в согласительную комиссию в письменной форме в период

с « 15 » сентября 2023 г. по « 09 » октября 2023 г. и

с « 09 » октября 2023 г. по « 13 » ноября 2023 г.

Возражения оформляются в соответствии с частью 15 статьи 42.10 Федерального закона от 24 июля 2007 г. N 221-ФЗ "О государственном кадастре недвижимости" и включают в себя сведения о лице, направившем данное возражение, в том числе фамилию, имя и (при наличии) отчество, а также адрес правообладателя и (или) адрес электронной почты правообладателя, реквизиты документа, удостоверяющего его личность, обоснование причин его несогласия с местоположением границы земельного участка, кадастровый номер земельного участка (при наличии) или обозначение образуемого земельного участка в соответствии с проектом карты-плана территории. К указанным возражениям должны быть приложены копии документов, подтверждающих право лица, направившего данное возражение, на такой земельный участок, или иные документы, устанавливающие или удостоверяющие права на такой земельный участок, а также документы, определяющие (определявшие) местоположение границ при образовании такого земельного участка (при наличии).

В случае отсутствия таких возражений местоположение границ земельных участков считается согласованным.

ИЗВЕЩЕНИЕ О ПРОВЕДЕНИИ ЗАСЕДАНИЯ СОГЛАСИТЕЛЬНОЙ КОМИССИИ ПО ВОПРОСУ СОГЛАСОВАНИЯ МЕСТОПОЛОЖЕНИЯ ГРАНИЦ ЗЕМЕЛЬНЫХ УЧАСТКОВ ПРИ ВЫПОЛНЕНИИ КОМПЛЕКСНЫХ КАДАСТРОВЫХ РАБОТ

В отношении объектов недвижимого имущества, расположенных на территории кадастрового квартала:

субъект Российской Федерации: Новгородская область

муниципальное образование: Новгородский муниципальный район

населенный пункт: д. Русско

номер кадастрового квартала: 53:11:2100103

в соответствии с муниципальным контрактом от « 13 » марта 2023 г. № 55/2023 выполняются комплексные кадастровые работы.

Уведомляем всех заинтересованных лиц о завершении подготовки проекта карты-плана территории, с которым можно ознакомиться по адресу работы согласительной комиссии: Великий Новгород, ул. Тихвинская, д. 7, каб. 8 или на официальных сайтах в информационно-телекоммуникационной сети «Интернет»:

Администрация Новгородского муниципального района

<http://www.новгородский-район.рф> (в разделе «Градостроительная деятельность», подраздел «Комплексные кадастровые работы»)

Министерство строительства, архитектуры и имущественных отношений Новгородской области

<https://minstroy.novreg.ru/>

Управление Росреестра по Новгородской области

<https://rosreestr.gov.ru/> (в разделе «Открытая служба», подраздел «Статистика и аналитика»)

Заседание согласительной комиссии по вопросу согласования местоположения границ земельных участков, в отношении которых проводятся комплексные кадастровые работы на территории кадастрового квартала: 53:11:2100103, состоится по адресу: Великий Новгород, ул. Тихвинская, д. 7, каб. 5 « 09 » октября 2023 г. в 11 часов 00 минут.

Для участия в согласовании местоположения границ при себе необходимо иметь документ, удостоверяющий личность, а также документы, подтверждающие права на соответствующий земельный участок.

Обоснованные возражения относительно местоположения границ земельных участков, содержащегося в проекте карты-плана территории, можно представить в согласительную комиссию в письменной форме в период

с « 15 » сентября 2023 г. по « 09 » октября 2023 г. и

с « 09 » октября 2023 г. по « 13 » ноября 2023 г.

Возражения оформляются в соответствии с частью 15 статьи 42.10 Федерального закона от 24 июля 2007 г. N 221-ФЗ "О государственном кадастре недвижимости" и включают в себя сведения о лице, направившем данное возражение, в том числе фамилию, имя и (при наличии) отчество, а также адрес правообладателя и (или) адрес электронной почты правообладателя, реквизиты документа, удостоверяющего его личность, обоснование причин его несогласия с местоположением границы земельного участка, кадастровый номер земельного участка (при наличии) или обозначение образуемого земельного участка в соответствии с проектом карты-плана территории. К указанным возражениям должны быть приложены копии документов, подтверждающих право лица, направившего данное возражение, на такой земельный участок, или иные документы, устанавливающие или удостоверяющие права на такой земельный участок, а также документы, определяющие (определявшие) местоположение границ при образовании такого земельного участка (при наличии).

В случае отсутствия таких возражений местоположение границ земельных участков считается согласованным.

ИЗВЕЩЕНИЕ О ПРОВЕДЕНИИ ЗАСЕДАНИЯ СОГЛАСИТЕЛЬНОЙ КОМИССИИ ПО ВОПРОСУ СОГЛАСОВАНИЯ МЕСТОПОЛОЖЕНИЯ ГРАНИЦ ЗЕМЕЛЬНЫХ УЧАСТКОВ ПРИ ВЫПОЛНЕНИИ КОМПЛЕКСНЫХ КАДАСТРОВЫХ РАБОТ

В отношении объектов недвижимого имущества, расположенных на территории кадастрового квартала:

субъект Российской Федерации: Новгородская область

муниципальное образование: Новгородский муниципальный район

населенный пункт: д. Рышево

номер кадастрового квартала: 53:11:1200601

в соответствии с муниципальным контрактом от « 13 » марта 2023 г. № 55/2023 выполняются комплексные кадастровые работы.

Уведомляем всех заинтересованных лиц о завершении подготовки проекта карты-плана территории, с которым можно ознакомиться по адресу работы согласительной комиссии: Великий Новгород, ул. Тихвинская, д. 7, каб. 8 или на официальных сайтах в информационно-телекоммуникационной сети «Интернет»:

Администрация Новгородского муниципального района	http://www.новгородский-район.рф (в разделе «Градостроительная деятельность», подраздел «Комплексные кадастровые работы»)
Министерство строительства, архитектуры и имущественных отношений Новгородской области	https://minstroy.novreg.ru/
Управление Росреестра по Новгородской области	https://rosreestr.gov.ru/ (в разделе «Открытая служба», подраздел «Статистика и аналитика»)

Заседание согласительной комиссии по вопросу согласования местоположения границ земельных участков, в отношении которых проводятся комплексные кадастровые работы на территории кадастрового квартала: 53:11:1200601, состоится по адресу: Великий Новгород, ул. Тихвинская, д. 7, каб. 5 « 09 » октября 2023 г. в 08 часов 40 минут.

Для участия в согласовании местоположения границ при себе необходимо иметь документ, удостоверяющий личность, а также документы, подтверждающие права на соответствующий земельный участок.

Обоснованные возражения относительно местоположения границ земельных участков, содержащегося в проекте карты-плана территории, можно представить в согласительную комиссию в письменной форме в период

с « 15 » сентября 2023 г. по « 09 » октября 2023 г. и

с « 09 » октября 2023 г. по « 13 » ноября 2023 г.

Возражения оформляются в соответствии с частью 15 статьи 42.10 Федерального закона от 24 июля 2007 г. N 221-ФЗ "О государственном кадастре недвижимости" и включают в себя сведения о лице, направившем данное возражение, в том числе фамилию, имя и (при наличии) отчество, а также адрес правообладателя и (или) адрес электронной почты правообладателя, реквизиты документа, удостоверяющего его личность, обоснование причин его несогласия с местоположением границы земельного участка, кадастровый номер земельного участка (при наличии) или обозначение образуемого земельного участка в соответствии с проектом карты-плана территории. К указанным возражениям должны быть приложены копии документов, подтверждающих право лица, направившего данное возражение, на такой земельный участок, или иные документы, устанавливающие или удостоверяющие права на такой земельный участок, а также документы, определяющие (определявшие) местоположение границ при образовании такого земельного участка (при наличии).

В случае отсутствия таких возражений местоположение границ земельных участков считается согласованным.

ИЗВЕЩЕНИЕ О ПРОВЕДЕНИИ ЗАСЕДАНИЯ СОГЛАСИТЕЛЬНОЙ КОМИССИИ ПО ВОПРОСУ СОГЛАСОВАНИЯ МЕСТОПОЛОЖЕНИЯ ГРАНИЦ ЗЕМЕЛЬНЫХ УЧАСТКОВ ПРИ ВЫПОЛНЕНИИ КОМПЛЕКСНЫХ КАДАСТРОВЫХ РАБОТ

В отношении объектов недвижимого имущества, расположенных на территории кадастрового квартала:

субъект Российской Федерации: Новгородская область

муниципальное образование: Новгородский муниципальный район

населенный пункт: д. Сергово

номер кадастрового квартала: 53:11:1800203

в соответствии с муниципальным контрактом от « 13 » марта 2023 г. № 55/2023 выполняются комплексные кадастровые работы.

Уведомляем всех заинтересованных лиц о завершении подготовки проекта карты-плана территории, с которым можно ознакомиться по адресу работы согласительной комиссии: Великий Новгород, ул. Тихвинская, д. 7, каб. 8 или на официальных сайтах в информационно-телекоммуникационной сети «Интернет»:

Администрация Новгородского муниципального района	http://www.новгородский-район.рф (в разделе «Градостроительная деятельность», подраздел «Комплексные кадастровые работы»)
Министерство строительства, архитектуры и имущественных отношений Новгородской области	https://minstroy.novreg.ru/
Управление Росреестра по Новгородской области	https://rosreestr.gov.ru/ (в разделе «Открытая служба», подраздел «Статистика и аналитика»)

Заседание согласительной комиссии по вопросу согласования местоположения границ земельных участков, в отношении которых проводятся комплексные кадастровые работы на территории кадастрового квартала: 53:11:1800203, состоится по адресу: Великий Новгород, ул. Тихвинская, д. 7, каб. 5 « 09 » октября 2023 г. в 12 часов 00 минут.

Для участия в согласовании местоположения границ при себе необходимо иметь документ, удостоверяющий личность, а также документы, подтверждающие права на соответствующий земельный участок.

Обоснованные возражения относительно местоположения границ земельных участков, содержащегося в проекте карты-плана территории, можно представить в согласительную комиссию в письменной форме в период

с « 15 » сентября 2023 г. по « 09 » октября 2023 г. и

с « 09 » октября 2023 г. по « 13 » ноября 2023 г.

Возражения оформляются в соответствии с частью 15 статьи 42.10 Федерального закона от 24 июля 2007 г. N 221-ФЗ "О государственном кадастре недвижимости" и включают в себя сведения о лице, направившем данное возражение, в том числе фамилию, имя и (при наличии) отчество, а также адрес правообладателя и (или) адрес электронной почты правообладателя, реквизиты документа, удостоверяющего его личность, обоснование причин его несогласия с местоположением границы земельного участка, кадастровый номер земельного участка (при наличии) или обозначение образуемого земельного участка в соответствии с проектом карты-плана территории. К указанным возражениям должны быть приложены копии документов, подтверждающих право лица, направившего данное возражение, на такой земельный участок, или иные документы, устанавливающие или удостоверяющие права на такой земельный участок, а также документы, определяющие (определявшие) местоположение границ при образовании такого земельного участка (при наличии).

В случае отсутствия таких возражений местоположение границ земельных участков считается согласованным.

ИЗВЕЩЕНИЕ О ПРОВЕДЕНИИ ЗАСЕДАНИЯ СОГЛАСИТЕЛЬНОЙ КОМИССИИ ПО ВОПРОСУ СОГЛАСОВАНИЯ МЕСТОПОЛОЖЕНИЯ ГРАНИЦ ЗЕМЕЛЬНЫХ УЧАСТКОВ ПРИ ВЫПОЛНЕНИИ КОМПЛЕКСНЫХ КАДАСТРОВЫХ РАБОТ

В отношении объектов недвижимого имущества, расположенных на территории кадастрового квартала:

субъект Российской Федерации: Новгородская область

муниципальное образование: Новгородский муниципальный район

населенный пункт: д. Холынь

номер кадастрового квартала: 53:11:2100101

в соответствии с муниципальным контрактом от « 13 » марта 2023 г. № 55/2023 выполняются комплексные кадастровые работы.

Уведомляем всех заинтересованных лиц о завершении подготовки проекта карты-плана территории, с которым можно ознакомиться по адресу работы согласительной комиссии: Великий Новгород, ул. Тихвинская, д. 7, каб. 8 или на официальных сайтах в информационно-телекоммуникационной сети «Интернет»:

Администрация Новгородского муниципального района	http://www.новгородский-район.рф (в разделе «Градостроительная деятельность», подраздел «Комплексные кадастровые работы»)
Министерство строительства, архитектуры и имущественных отношений Новгородской области	https://minstroy.novreg.ru/

Заседание согласительной комиссии по вопросу согласования местоположения границ земельных участков, в отношении которых проводятся комплексные кадастровые работы на территории кадастрового квартала: 53:11:2100101, состоится по адресу: Великий Новгород, ул. Тихвинская, д. 7, каб. 5 « 09 » октября 2023 г. в 11 часов 20 минут.

Для участия в согласовании местоположения границ при себе необходимо иметь документ, удостоверяющий личность, а также документы, подтверждающие права на соответствующий земельный участок.

Обоснованные возражения относительно местоположения границ земельных участков, содержащегося в проекте карты-плана территории, можно представить в согласительную комиссию в письменной форме в период

с « 15 » сентября 2023 г. по « 09 » октября 2023 г. и

с « 09 » октября 2023 г. по « 13 » ноября 2023 г.

Возражения оформляются в соответствии с частью 15 статьи 42.10 Федерального закона от 24 июля 2007 г. N 221-ФЗ "О государственном кадастре недвижимости" и включают в себя сведения о лице, направившем данное возражение, в том числе фамилию, имя и (при наличии) отчество, а также адрес правообладателя и (или) адрес электронной почты правообладателя, реквизиты документа, удостоверяющего его личность, обоснование причин его несогласия с местоположением границы земельного участка, кадастровый номер земельного участка (при наличии) или обозначение образуемого земельного участка в соответствии с проектом карты-плана территории. К указанным возражениям должны быть приложены копии документов, подтверждающих право лица, направившего данное возражение, на такой земельный участок, или иные документы, устанавливающие или удостоверяющие права на такой земельный участок, а также документы, определяющие (определявшие) местоположение границ при образовании такого земельного участка (при наличии).

В случае отсутствия таких возражений местоположение границ земельных участков считается согласованным.

СООБЩЕНИЕ

о признании недействительными извещений о проведении заседаний согласительных комиссий по вопросу согласования местоположения границ земельных участков, в отношении которых проводятся комплексные кадастровые работы на территории кадастровых кварталов

Администрация Новгородского муниципального района сообщает, что извещения о проведении заседаний согласительных комиссий по вопросу согласования местоположения границ земельных участков, в отношении которых проводятся комплексные кадастровые работы на территории кадастровых кварталов 53:11:1200601 (Савинское сельское поселение, д. Рышево), 53:11:0200301, 53:11:0200302, 53:11:0200303, 53:11:0200304, 53:11:0200305 (Бронницкое сельское поселение, с. Бронница), 53:11:0200204 (Бронницкое сельское поселение, д. Белая Гора), 53:11:2100103 (Бронницкое сельское поселение, д. Русско), 53:11:2100101 (Бронницкое сельское поселение, д. Холынья), 53:11:0200105 (Бронницкое сельское поселение, д. Прилуки), 53:11:1800203 (Борковское сельское поселение, д. Сергово), 53:11:1800111 (Борковское сельское поселение, д. Курицко), 53:11:1000205 (Пролетарское городское поселение, д. Красные Станки), опубликованные в выпуске периодического печатного издания Новгородского муниципального района «Официальный вестник Новгородского муниципального района» от 25 августа 2023 года № 35(467), считать недействительными.

Заседания согласительных комиссий по вопросу согласования местоположения границ земельных участков, в отношении которых проводятся комплексные кадастровые работы на территории вышеперечисленных кадастровых кварталов, в даты и время, указанные в данных извещениях, не состоятся.

ЗАКЛЮЧЕНИЕ

О РЕЗУЛЬТАТАХ ОБЩЕСТВЕННЫХ ОБСУЖДЕНИЙ

19 сентября 2023 года

(дата оформления заключения о результатах общественных обсуждений)

1. Наименование проекта, рассмотренного на общественных обсуждениях:

Предоставление разрешения на отклонение от предельных параметров разрешенного строительства, реконструкции объектов капитального строительства на земельном участке с кадастровым номером 53:11:1200712:856, расположенном по адресу: Новгородская область, Новгородский район, Савинское сельское поселение, д. Новоселицы в территориальной зоне ТД-1, в части уменьшения размеров минимальных отступов от границ земельного участка согласно приложению (далее – разрешение).

2. Сведения о количестве участников общественных обсуждений, которые приняли участие в общественных обсуждениях:

1 человек

3. Реквизиты протокола общественных обсуждений, на основании которого подготовлено заключение о результатах общественных обсуждений:

Протокол общественных обсуждений от 19.09.2023 № 37 -2023-О.

4. Содержание внесенных предложений и замечаний участников общественных обсуждений с разделением на:

1) предложения и замечания граждан, являющихся участниками общественных обсуждений и постоянно проживающих на территории, в пределах которой проводятся общественные обсуждения: отсутствуют

2) предложения и замечания иных участников общественных обсуждений: отсутствуют

5. Аргументированные рекомендации организатора общественных обсуждений

о целесообразности или нецелесообразности учета, внесенных участниками общественных обсуждений предложений и замечаний

и выводы по результатам общественных обсуждений:

Общественные обсуждения считать состоявшимися.

По результатам общественных обсуждений было принято решение направить Главе Новгородского муниципального района:

рекомендации о предоставлении разрешения;

проект постановления о предоставлении разрешения на утверждение.

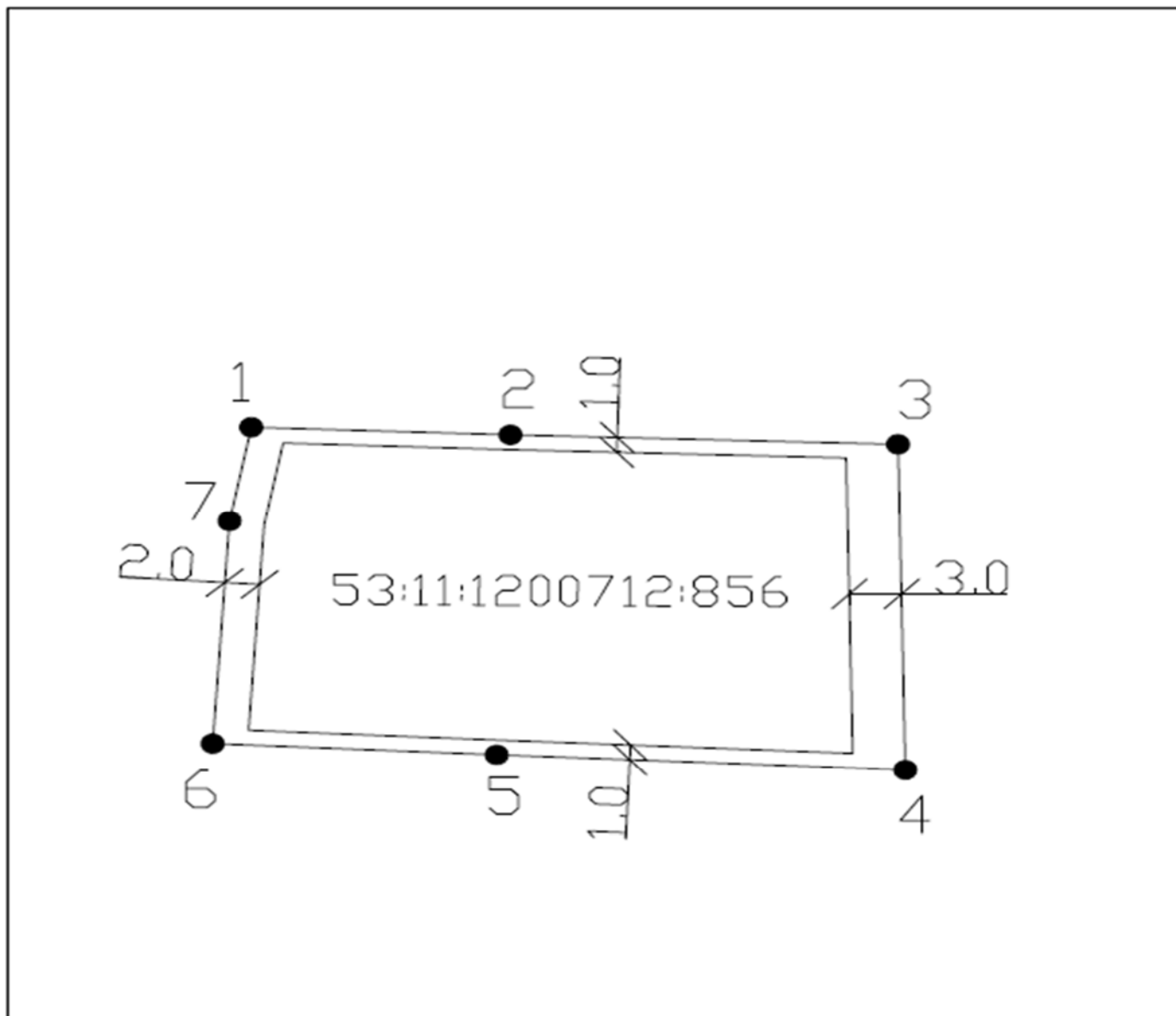
**УСЛОВНЫЕ ОБОЗНАЧЕНИЯ:**

- Граница земельного участка с точками поворотных углов
 - Линия минимального отступа от границ земельного участка

**ЗАКЛЮЧЕНИЕ
О РЕЗУЛЬТАТАХ ОБЩЕСТВЕННЫХ ОБСУЖДЕНИЙ**

19.09.2023

(дата оформления заключения о результатах общественных обсуждений)

1. Наименование проекта, рассмотренного на общественных обсуждениях:

Проект планировки территории и проект межевания территории части кадастровых кварталов 53:11:1300114 и 53:11:0000000 в целях размещения подводящего железнодорожного пути к ООО «ТА Битумный терминал Северо-Запад» по адресу: Российская Федерация, Новгородская область, р-н Новгородский, с/п Трубичинское.

2. Сведения о количестве участников общественных обсуждений, которые приняли участие в общественных обсуждениях:

1 человек

3. Реквизиты протокола общественных обсуждений, на основании которого подготовлено заключение о результатах общественных обсуждений:

Протокол общественных обсуждений № 38-2023-ДПТ от 19.09.2023.

4. Содержание внесенных предложений и замечаний участников общественных обсуждений с разделением на:

1) предложения и замечания граждан, являющихся участниками общественных обсуждений и постоянно проживающих на территории, в пределах которой проводятся общественные обсуждения: Не поступило

2) предложения и замечания иных участников общественных обсуждений: Не поступило

5. Аргументированные рекомендации организатора общественных обсуждений

о целесообразности или нецелесообразности учета внесенных участниками общественных обсуждений предложений и замечаний и выводы по результатам общественных обсуждений:

Общественные обсуждения считать состоявшимися.

По результатам общественных обсуждений было принято решение направить Главе Новгородского муниципального района проект планировки территории и проект межевания территории части кадастровых кварталов 53:11:1300114 и 53:11:0000000 в целях размещения подводящего железнодорожного пути к ООО «ТА Битумный терминал Северо-Запад» по адресу: Российская Федерация, Новгородская область, р-н Новгородский, с/п Трубичинское, протокол общественных обсуждений и заключение о результатах общественных обсуждений для принятия решения об утверждении документации по планировке территории или об отклонении такой документации и направлении ее на доработку с указанием даты его повторного представления.

Учредитель:
Администрация
Новгородского
муниципального района
<http://новгородский-район.рф/>

Заместитель
главного редактора:
Первый заместитель
Главы Администрации
И.И. Щербань

Адрес редакции: 173014,
Великий Новгород,
ул. Большая Московская, д. 78.
тел. 67-68-97, факс (816+2) 63-22-88.
E-mail: novrayon@novreg.ru

Номер газеты подписан
к печати 21.09.2023
в 15.00 часов.
Тираж 1 экземпляр.
Распространяется
бесплатно.